

Надстройка

1080x1170x380

D7

## Инструкция по сборке







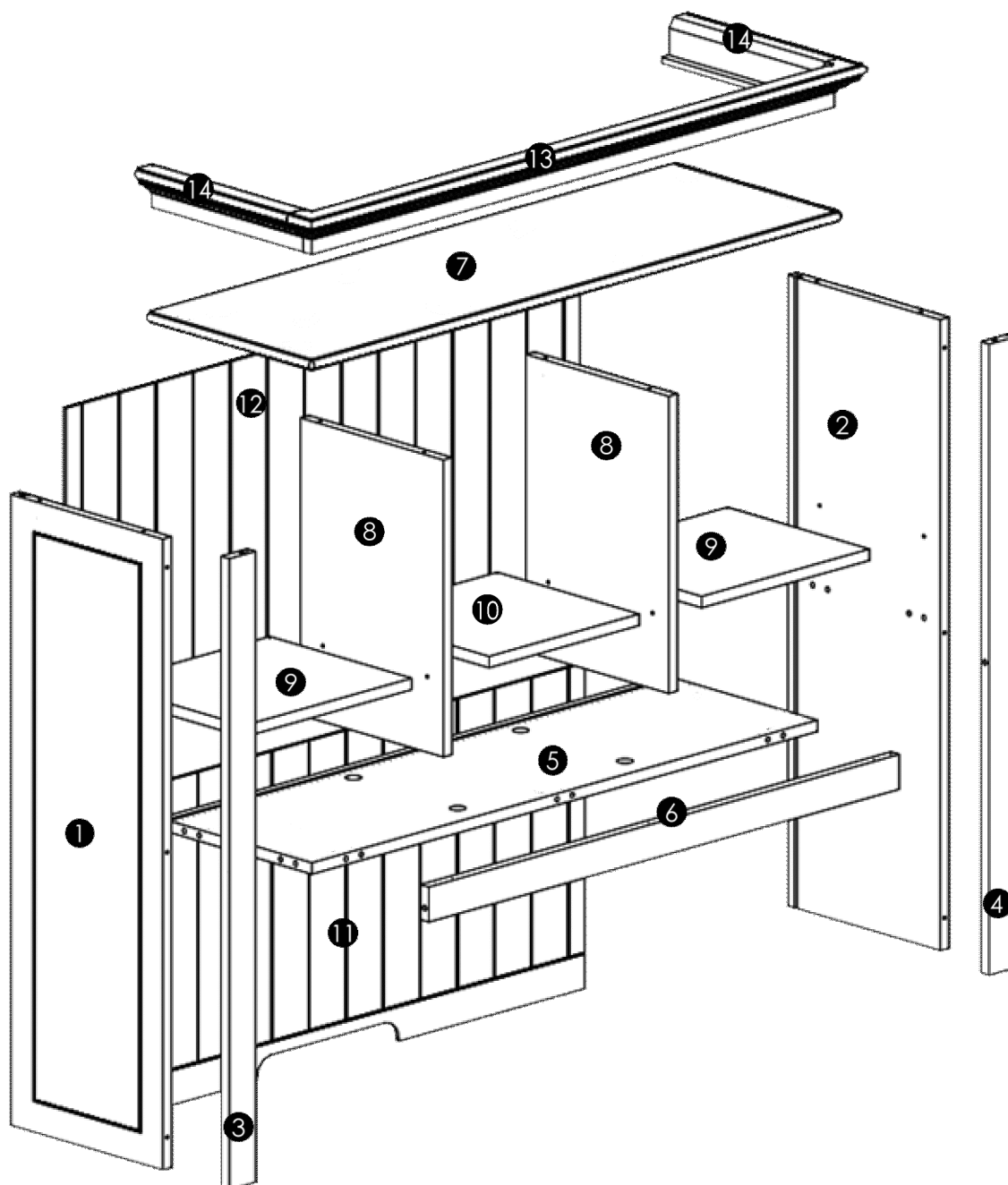



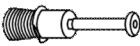

## Детали

- |                                      |   |
|--------------------------------------|---|
| 1 x 1 Боковина левая (992x327)       | 2 x 8 Перегородка (467x307)             |
| 1 x 2 Боковина правая (992x327)      | 2 x 9 Полка съемная (353x305)           |
| 1 x 3 Лицевая планка левая (992x55)  | 1 x 10 Полка съемная (316x305)          |
| 1 x 4 Лицевая планка правая (992x55) | 1 x 11 Задняя стенка нижняя (1082x512)  |
| 1 x 5 Полка (1064x327)               | 1 x 12 Задняя стенка верхняя (1082x481) |
| 1 x 6 Планка передняя (990x55)       | 1 x 13 Багет лицевой (1170x68)          |
| 1 x 7 Крыша(1120x355)                | 2 x 14 Багет боковой (327x68)           |

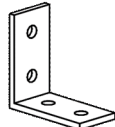

## Фурнитура

	7 x Стяжка эксцентриковая 15/18		7 x <b>Б</b> Шуруп 3,5 x 25		17 x Держатель задней стенки
	7 x Болт к стяжке 15/18		2 x Дюбель 8x50 нейлон		18 x Стяжка blum 25
	12 x Полкодержатель		11 x Шкант 8x30		18 x <b>В</b> Болт к стяжке blum 25
	4 x <b>А</b> Шуруп 4 x 16		2 x Уголок 30x30x15		2 x <b>Г</b> Шуруп 4x55

## Необходимый инструмент



Молоток с резиновым наконечником

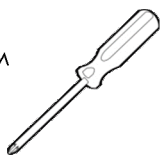

Отвертка

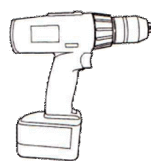

Шуруповерт

## До начала сборки...

1. Проверьте упаковку и убедитесь в наличии всех деталей и фурнитуры.
2. Приготовьте необходимые для сборки инструменты.
3. Изучите инструкцию по сборке.
4. Сборку производите на твердой и ровной поверхности.

**ВНИМАНИЕ!** Рекомендуется пользоваться услугами квалифицированных сборщиков мебели во избежание порчи изделия при сборке.

**ВНИМАНИЕ!** Для установки изделия необходимо 2 человека.

## Инструкция по сборке

**ВНИМАНИЕ!** При сборке изделия не прилагайте больших усилий, чтобы не пробить деталь шкантом.

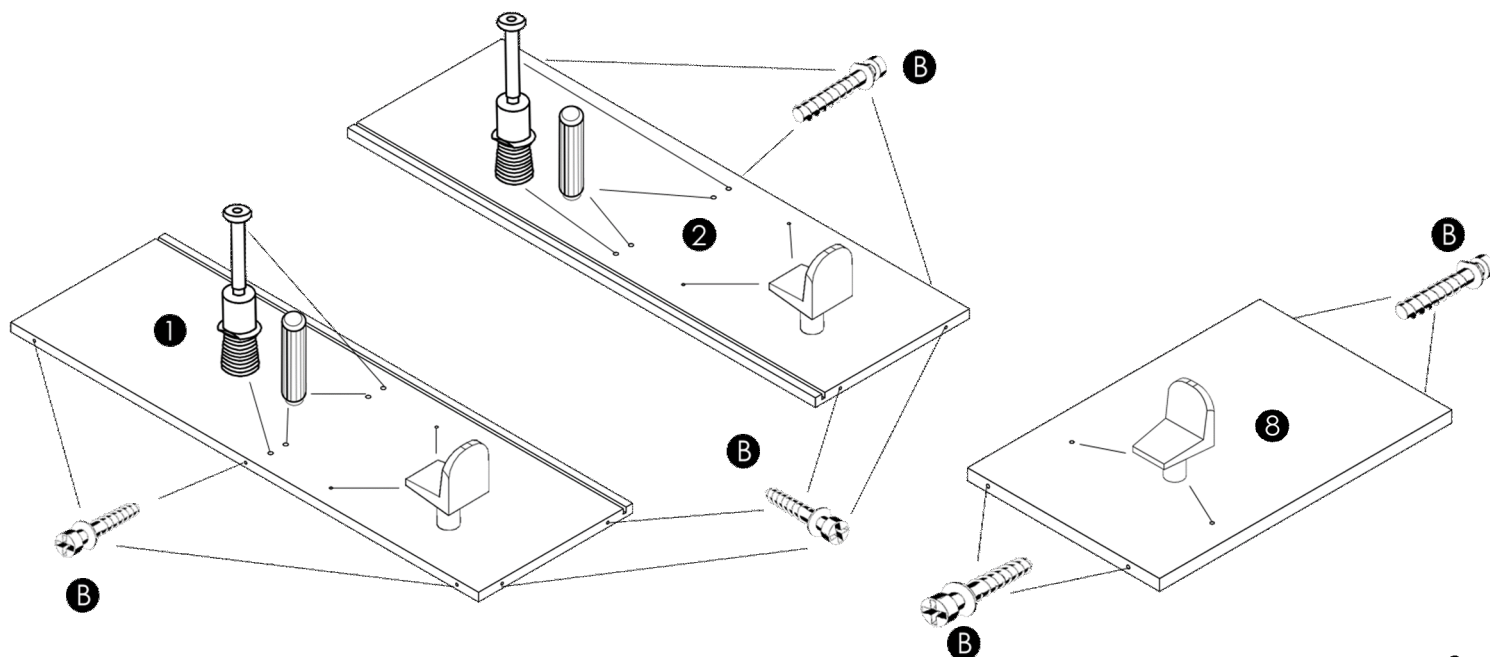

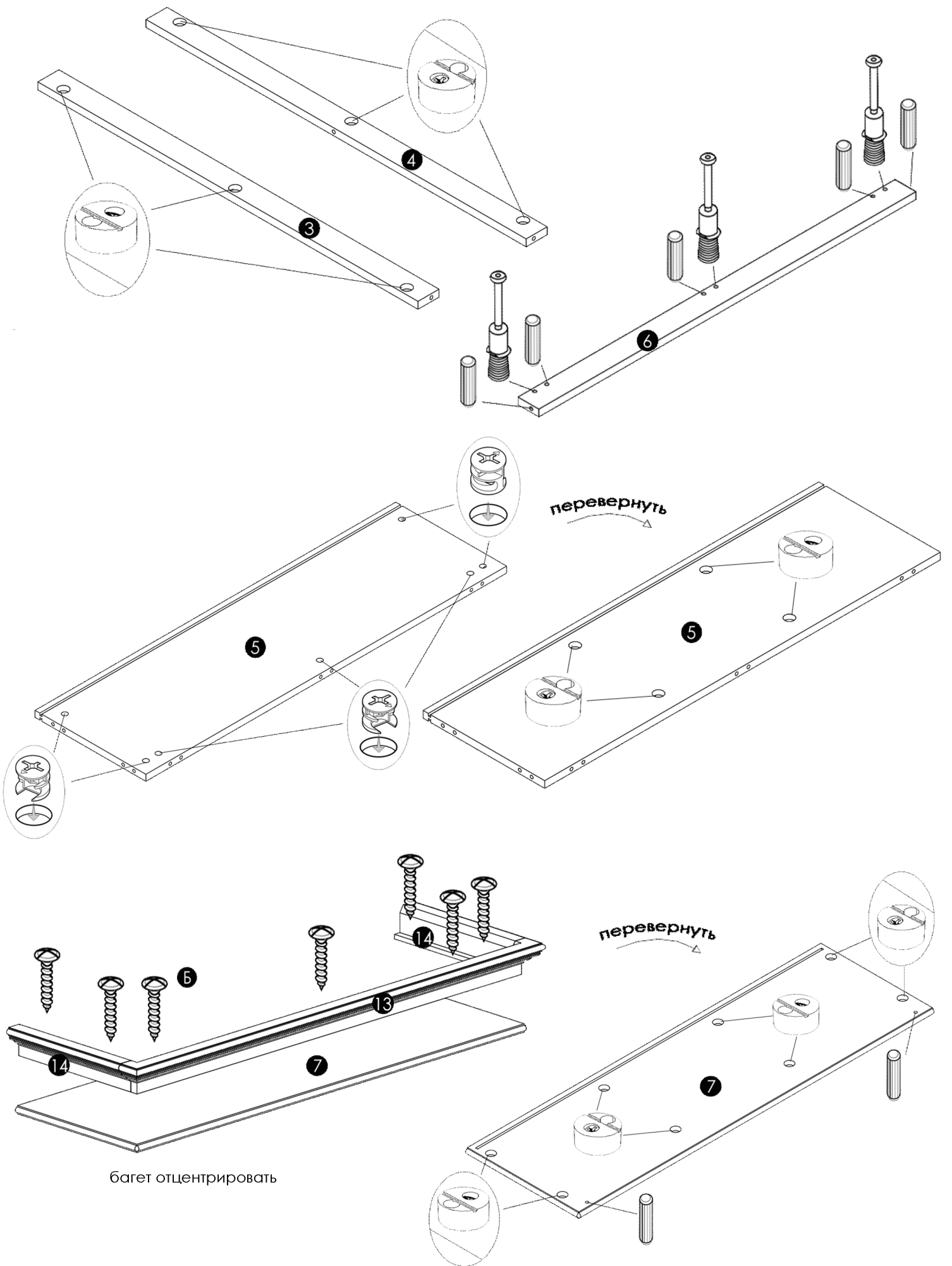

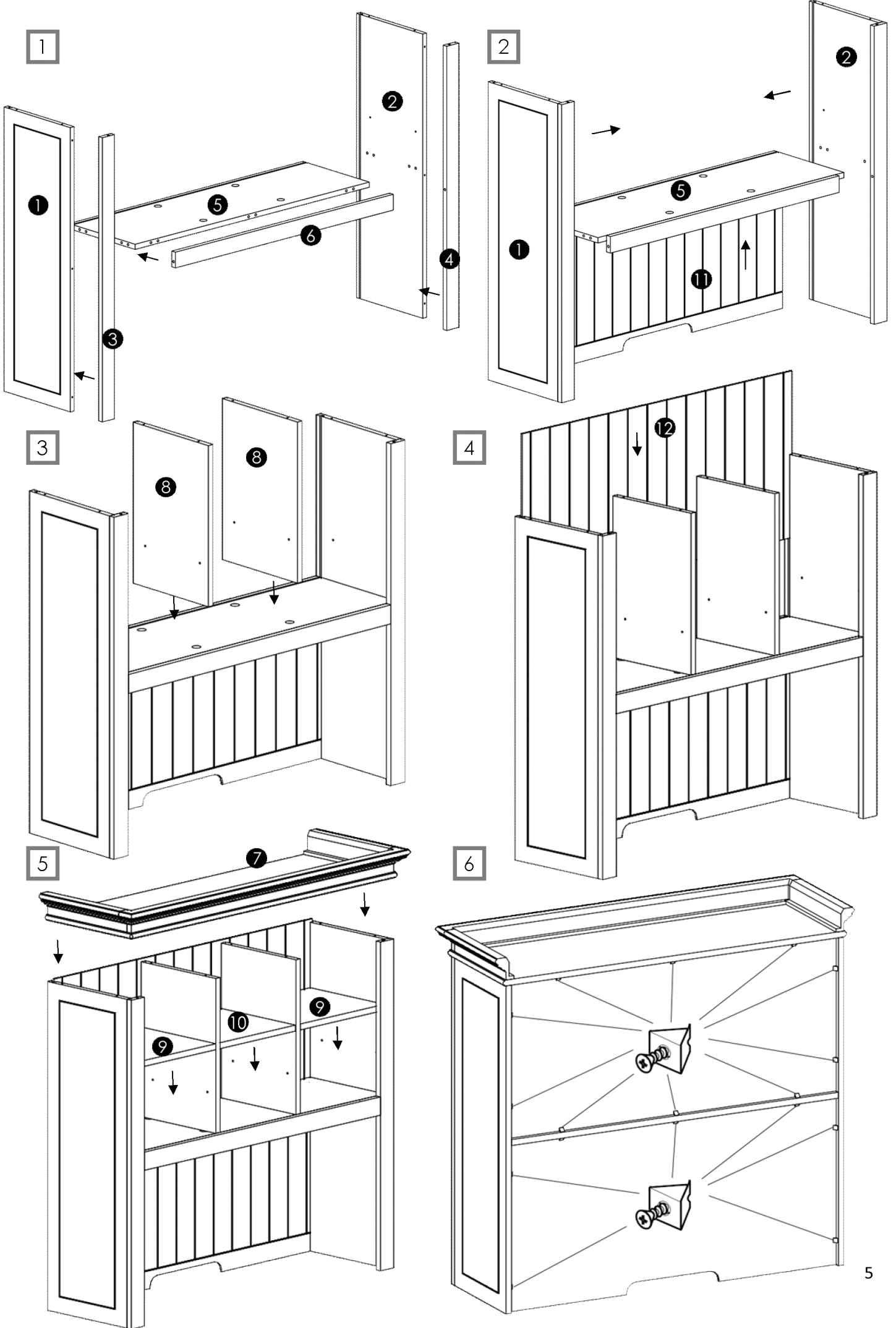

Надстройка устанавливается на комод D2 или стол D3.

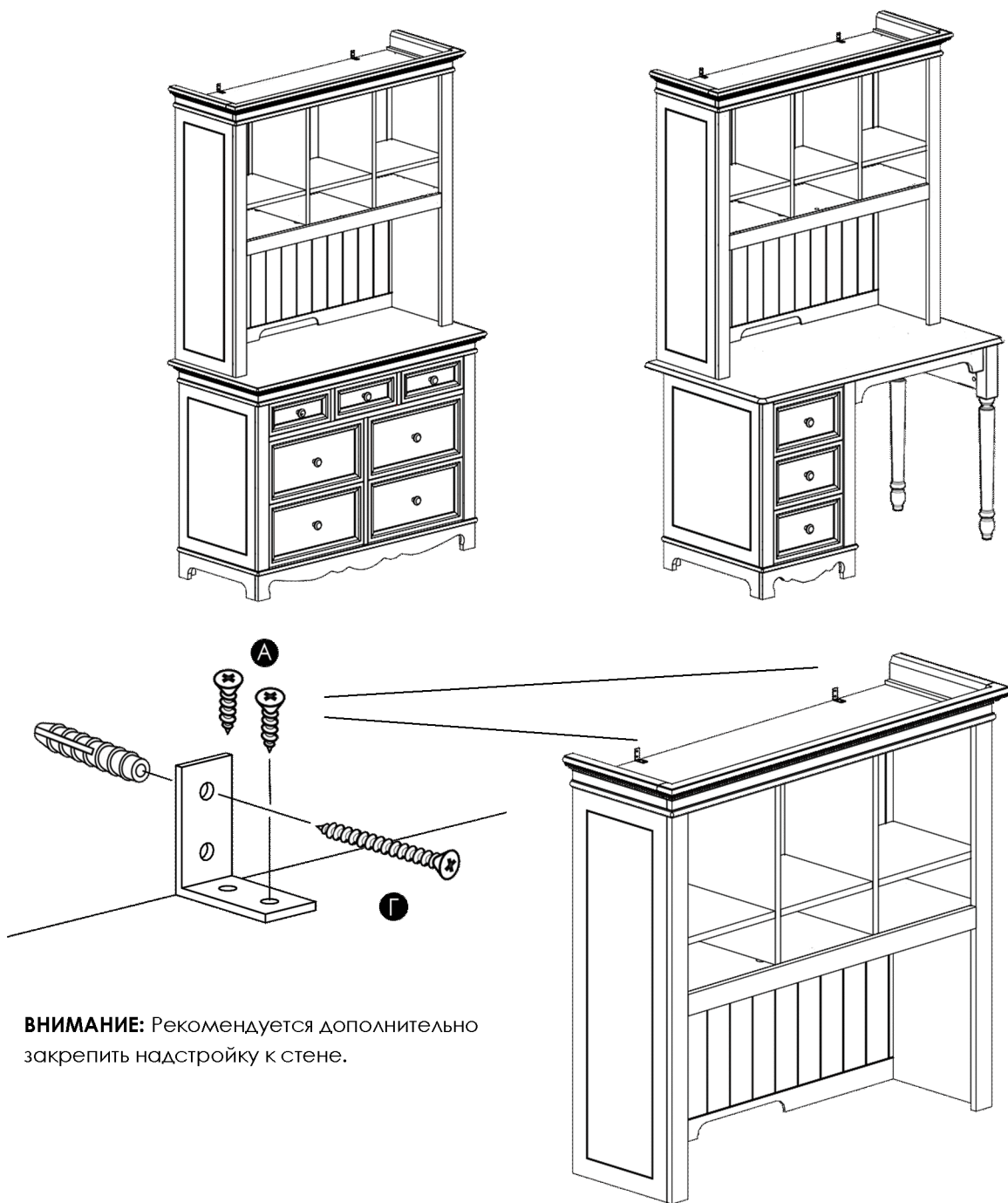

**ВНИМАНИЕ:** Рекомендуется дополнительно закрепить надстройку к стене.

## Основные правила ухода за изделием

1. Температура в помещении должна быть не ниже 10 и не выше 40 градусов тепла и относительной влажностью 45-70%.
2. Для горячих предметов используйте специальные подставки.
3. Берегите изделие от ударов твердыми предметами во избежание появления царапин, вмятин и трещин.
4. Пыль с поверхности удаляйте мягкой сухой тканью (фланель, плюш и т.д.).
5. Для освежения поверхностей, снятия с них различных загрязнений, пятен от рук, применяйте специальные составы для чистки мебели.
6. Сразу же протирайте изделие после его загрязнения, не оставляя его на длительное время, так как это может привести к образованию пятен и разводов.
7. Не допускайте воздействия на изделие кислот, щелочей и других активных веществ.

## 1. Установка эксцентриковой стяжки

При установке корпуса стяжки маркировочная стрелка должна указывать точно в направлении болта

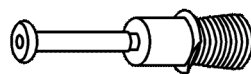
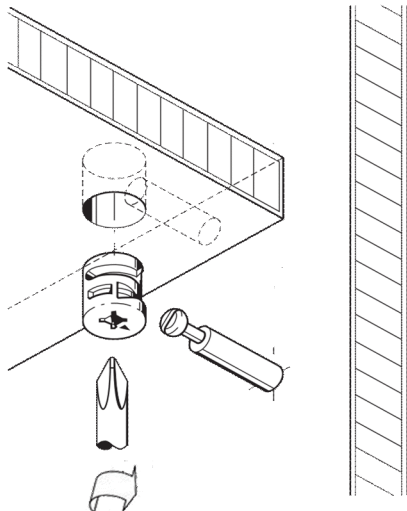

Болт к стяжке 15/18

Монтаж без инструмента, просто установить в отверстие. При необходимости извлечь из отверстия повернуть по часовой стрелке.

## 2. Установка стяжки Blum

