

Шкаф двухстворчатый

D4

1930x1080x600

Инструкция по сборке







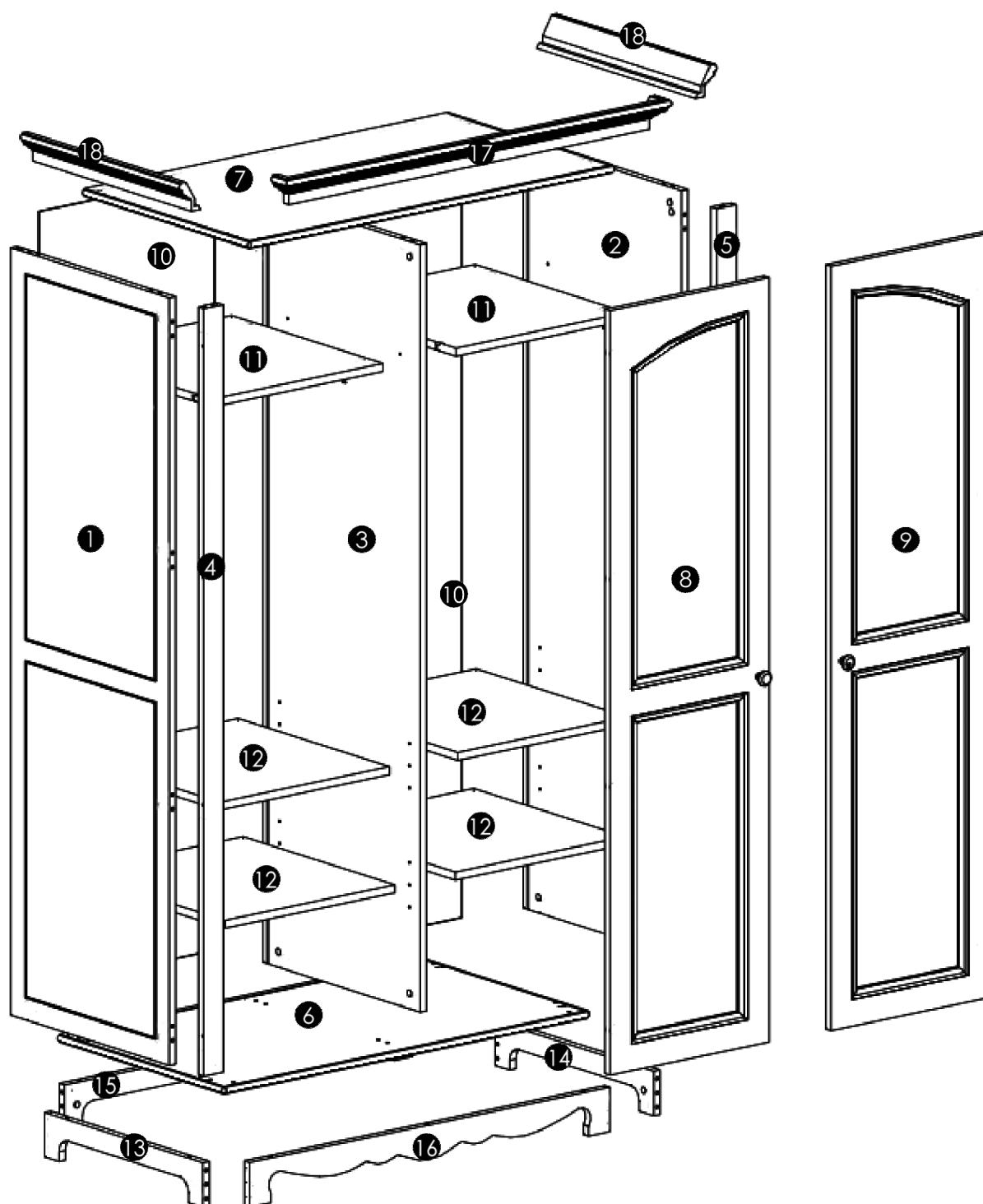

## Детали

- |       |                                 |        |                                   |
|-------|---------------------------------|--------|-----------------------------------|
| 1 x 1 | Бок левый (1726x547)            | 2 x 10 | Задняя стенка (1744x492)          |
| 1 x 2 | Бок правый (1726x547)           | 2 x 11 | Полка (478x523)                   |
| 1 x 3 | Бок средний (1726x543)          | 4 x 12 | Полка съемная (476x523)           |
| 1 x 4 | Лицевая планка левая (1726x55)  | 1 x 13 | Бок левый подиума (547x100)       |
| 1 x 5 | Лицевая планка правая (1726x55) | 1 x 14 | Бок правый подиума (547x100)      |
| 1 x 6 | Дно (1030x575)                  | 1 x 15 | Задняя стенка подиума (974x100)   |
| 1 x 7 | Крыша (1030x575)                | 1 x 16 | Лицевая стенка подиума (1010x100) |
| 1 x 8 | Фасад левый (1718x445)          | 1 x 17 | Багет лицевой (1076x68)           |
| 2 x 9 | Фасад правый (1718x445)         | 2 x 18 | Багет боковой (547x68)            |

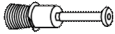

## Фурнитура

	24 x Стяжка эксцентриковая 15/18		8 x Стяжка Rafix		2 x Ручка
	24 x Болт к стяжке 15/18		4 x Болт к стяжке Rafix		2 x Винт М4х25
	8 x Петля		2 x Болт к стяжке Rafix двойной		8 x <b>A</b> Шуруп 3 x 16
	8 x Ответная планка петли		2 x Полкодержатель		16 x <b>B</b> Шуруп 3,5 x 17 никель
	2 x Штанга		42 x Шкант 8x30		7 x <b>B</b> Шуруп 3,5 x 25
	4 x Штангодержатель		16 x Держатель задней стенки		

## Необходимый инструмент



Молоток с резиновым наконечником для установки шкантов

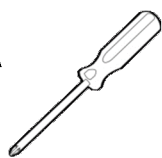

Отвертка

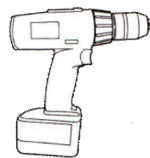

Шуруповерт



Клей ПВА

## До начала сборки...

1. Проверьте упаковку и убедитесь в наличии всех деталей и фурнитуры.
2. Приготовьте необходимые для сборки инструменты.
3. Изучите инструкцию по сборке.
4. Сборку производите на твердой и ровной поверхности.

**ВНИМАНИЕ!** Рекомендуется пользоваться услугами квалифицированных сборщиков мебели во избежание порчи изделия при сборке.

**ВНИМАНИЕ!** Для сборки изделия необходимо 2 человека.

## Инструкция по сборке

**ВНИМАНИЕ!** При сборке изделия не прилагайте больших усилий, чтобы не пробить деталь шкантом.

1. Сборка подиума:

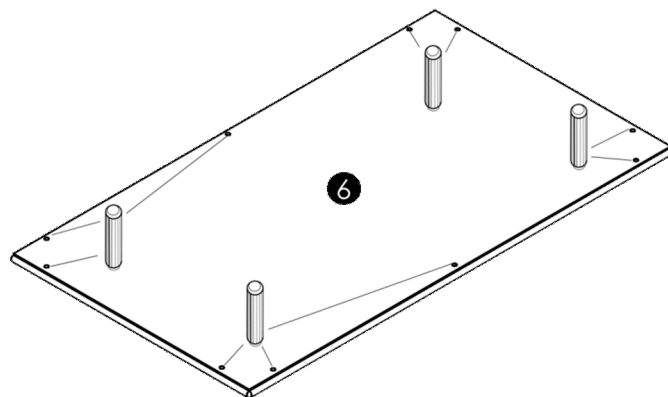
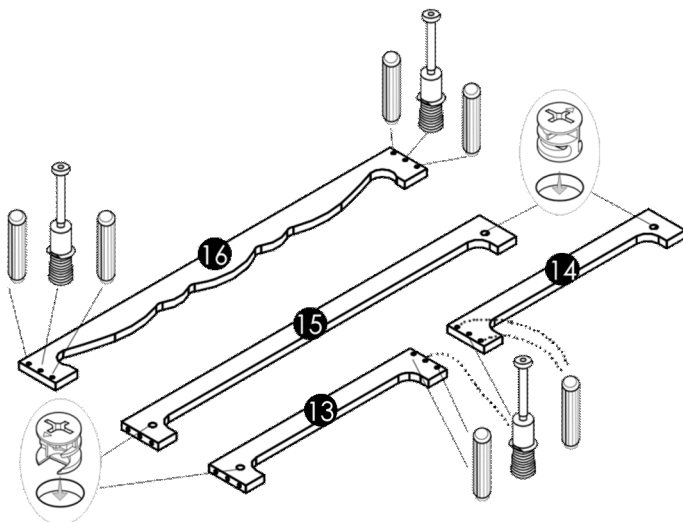

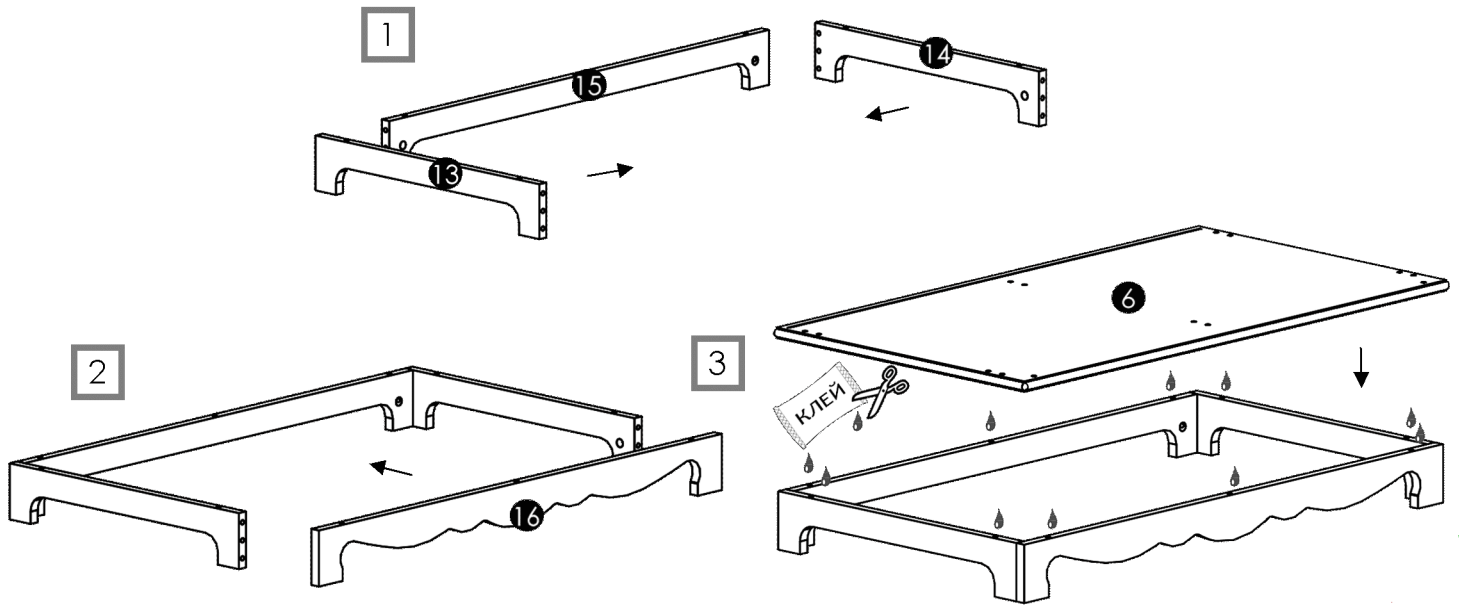

2. Сборка корпуса:

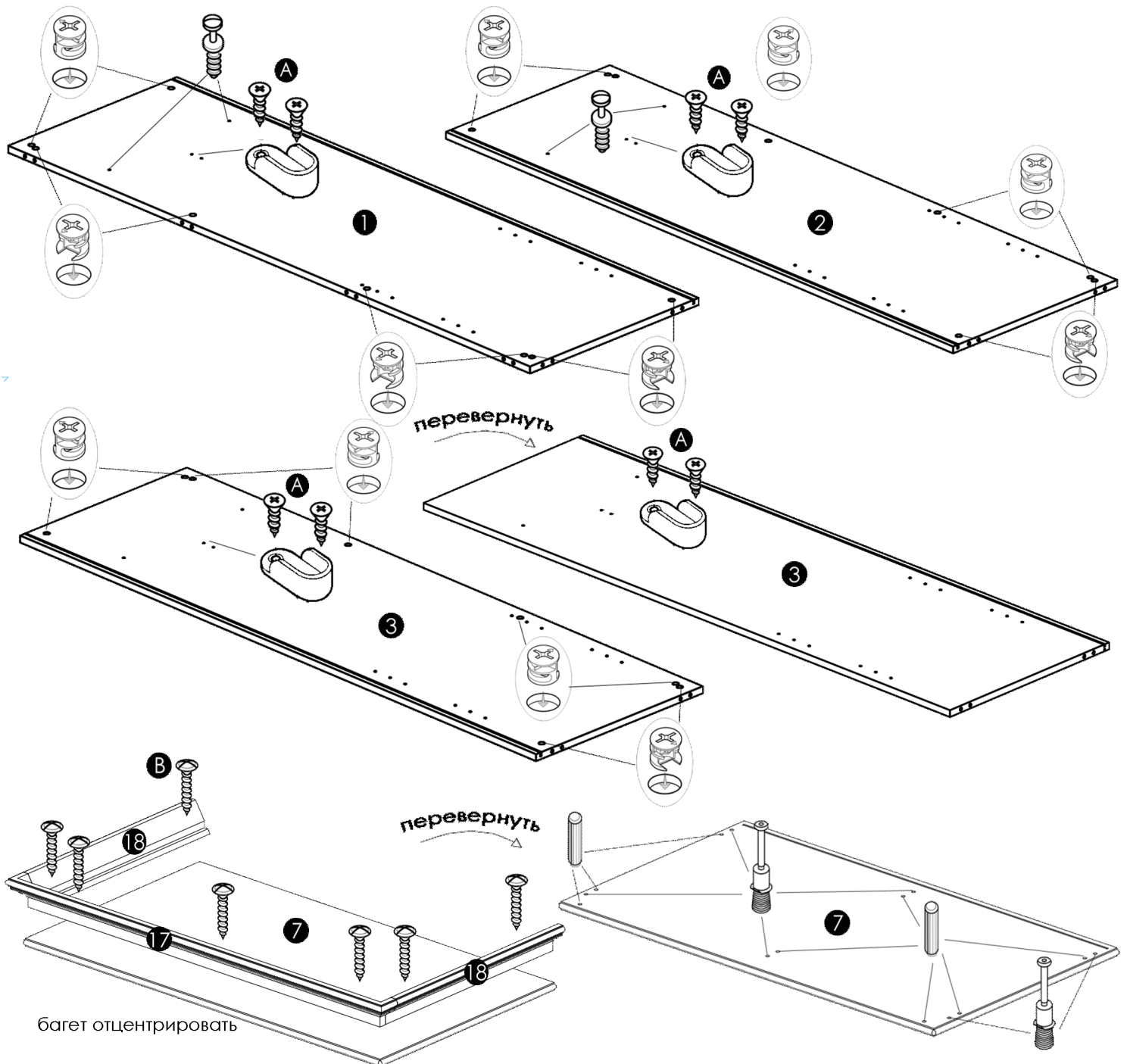

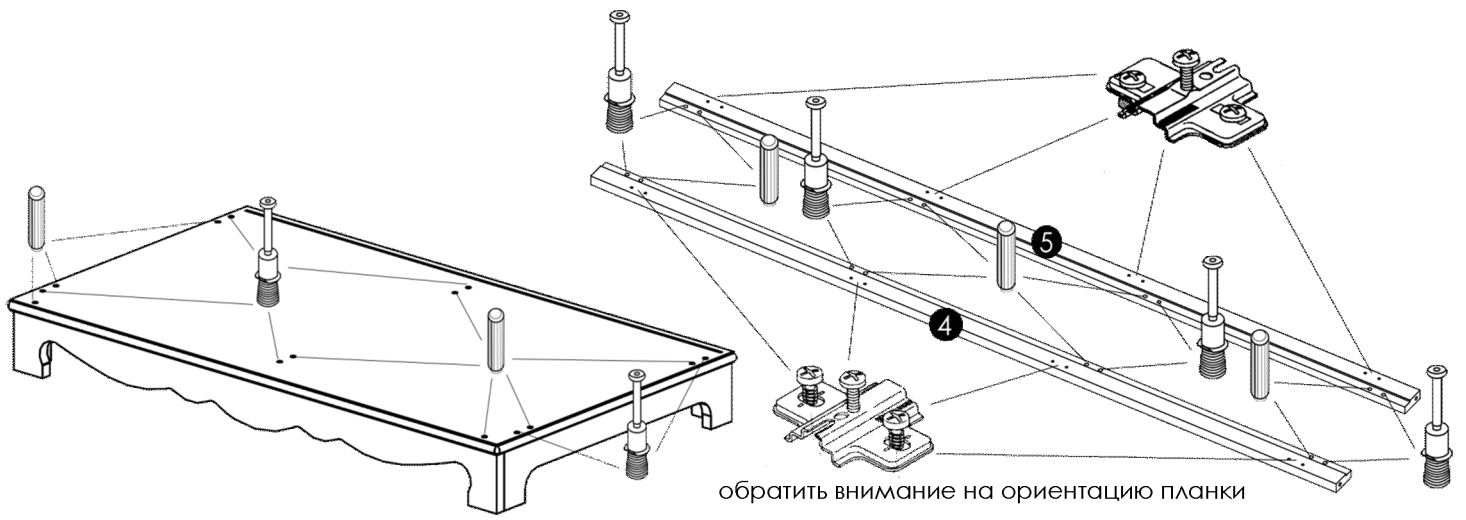

1

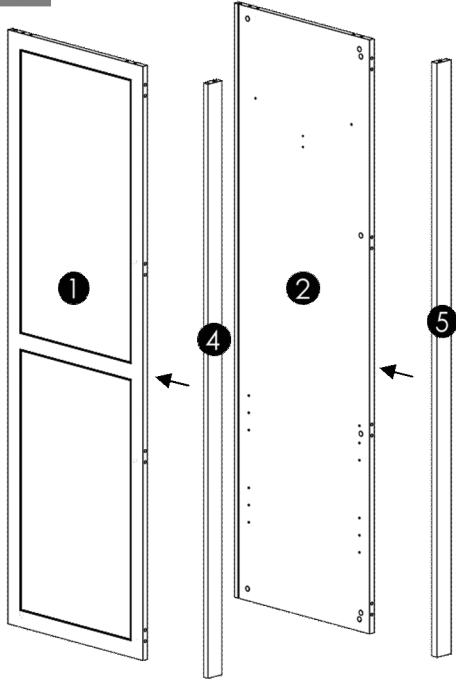

2

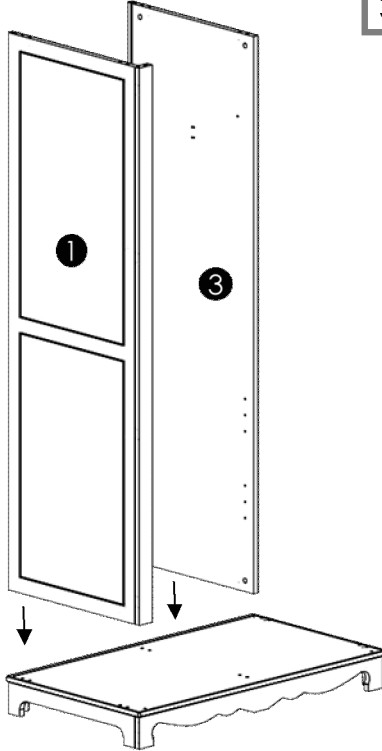

3

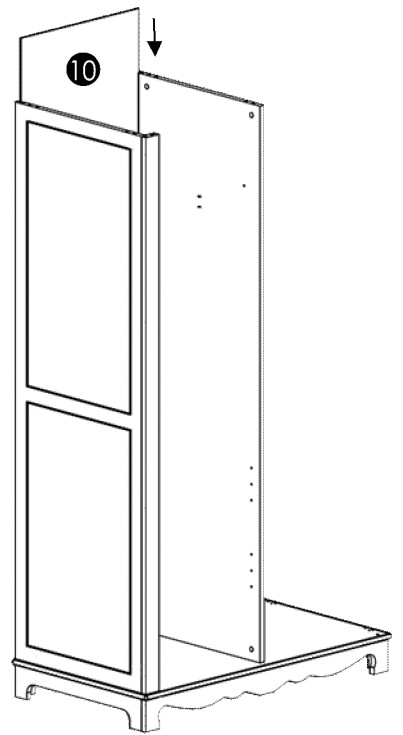

4

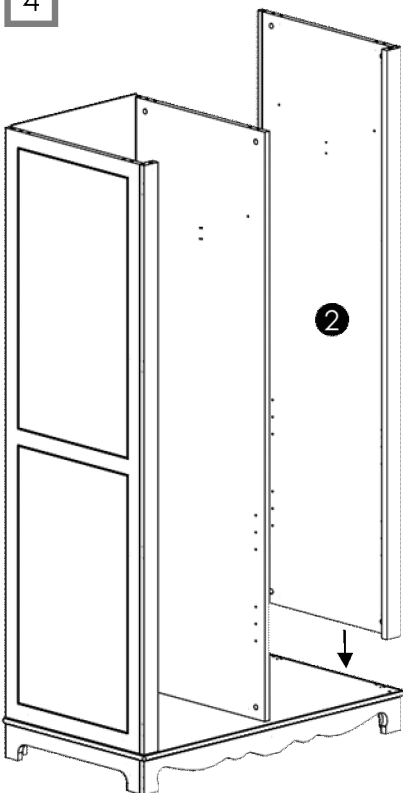

5

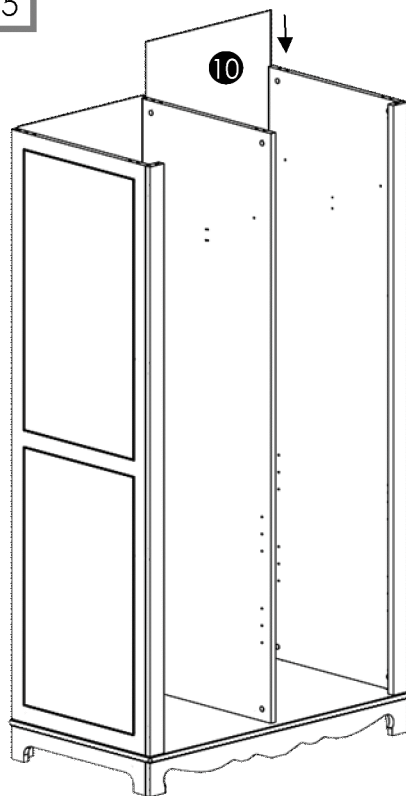

6

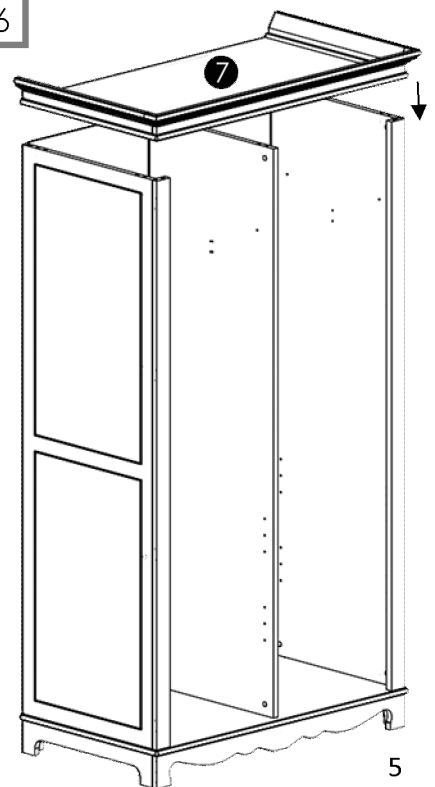

3. Установка фасадов:

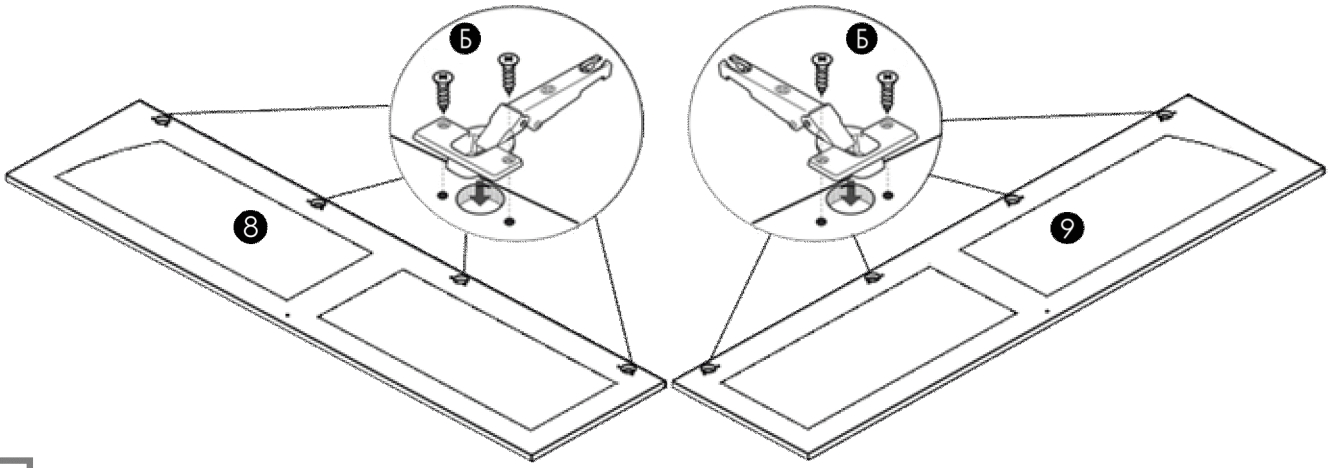

1

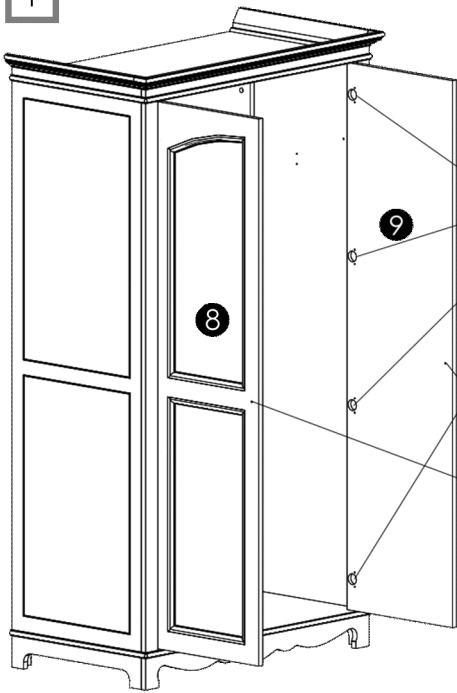

**ВНИМАНИЕ:** канавка винта В должна войти в паз планки

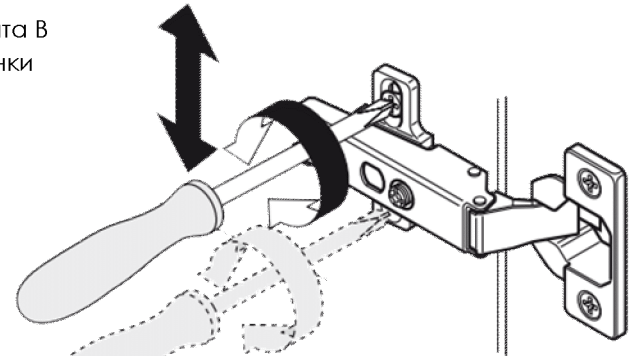
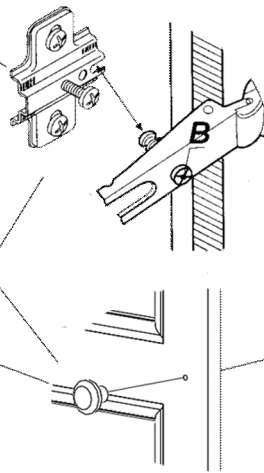

Регулировка по высоте

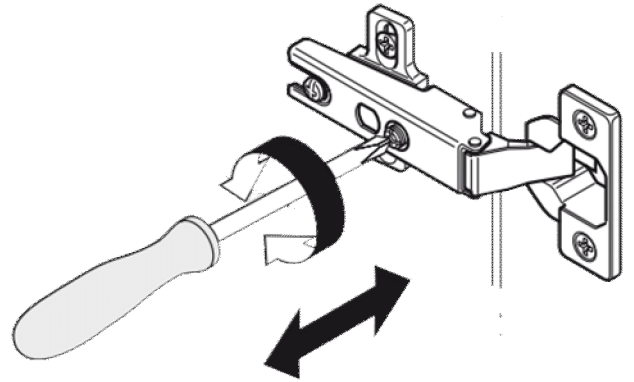

Регулировка по ширине

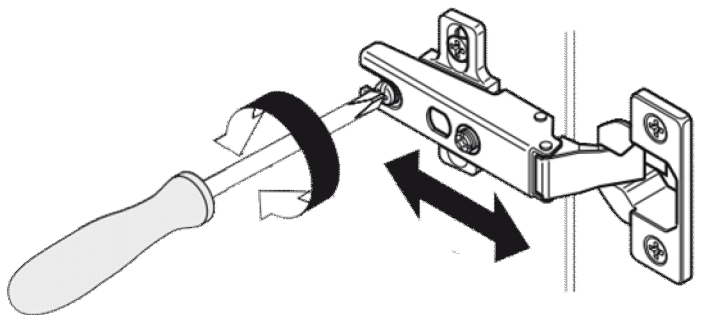

Регулировка по глубине

2

Выставить диагональ шкафа и зафиксировать задние стенки держателями. Отрегулировать зазоры на фасадах.

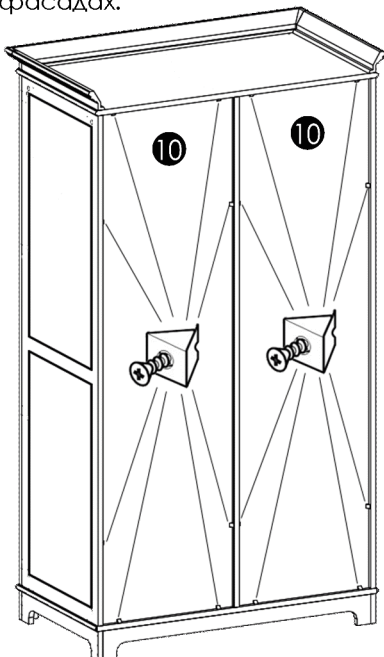

4. Установка полок:

1

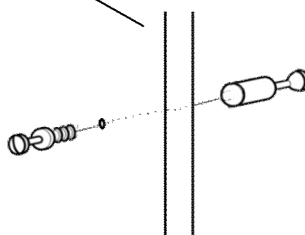
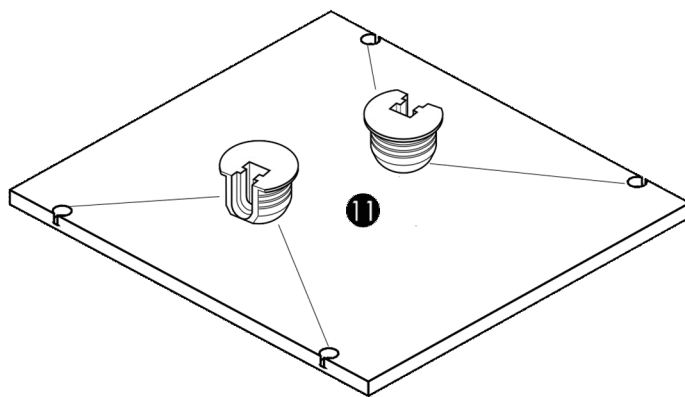
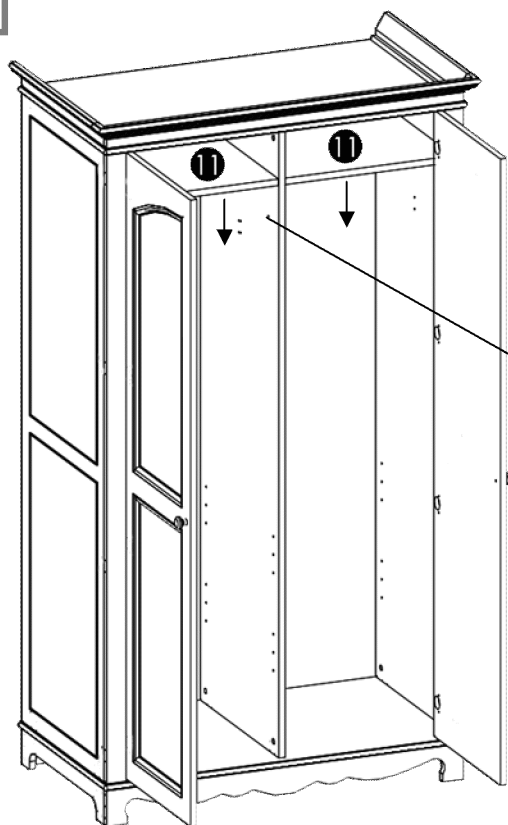

2

Определитесь с расположением нижних полок. Вставьте полкодержатели в отверстия на выбранном уровне (из расчета 4 полкодержателя на одну полку). Установите полки и штанги для вещей.

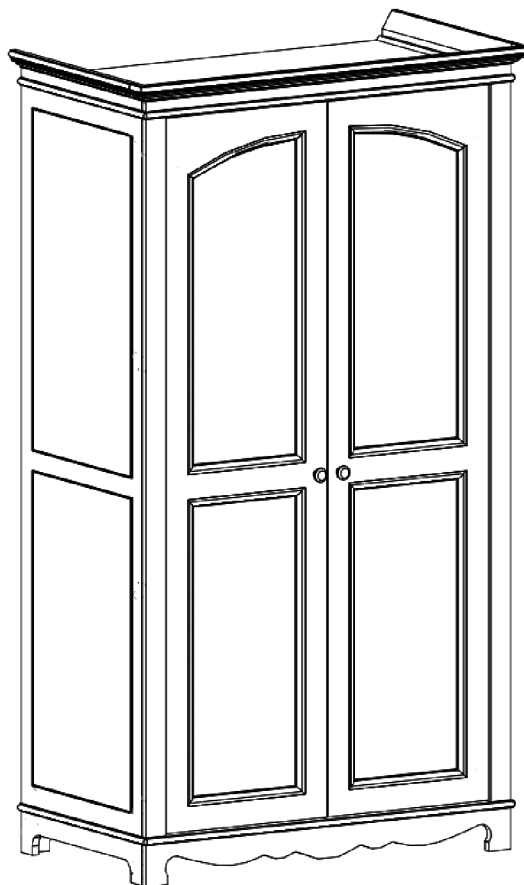
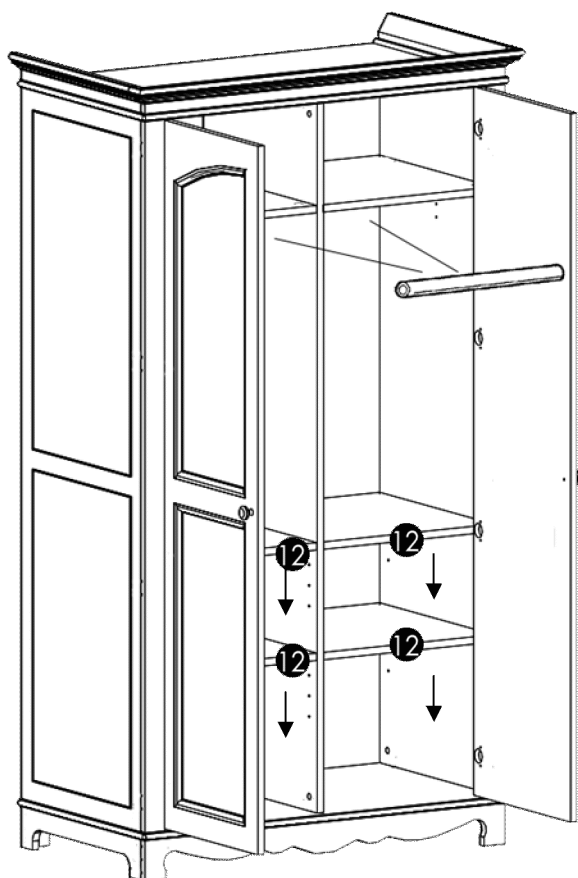

## Основные правила ухода за изделием

1. Температура в помещении должна быть не ниже 10 и не выше 40 градусов тепла и относительной влажностью 45-70%.
2. Берегите изделие от ударов твердыми предметами во избежание появления царапин, вмятин и трещин.
3. Пыль с поверхности удаляйте мягкой сухой тканью (фланель, плюш и т.д.).
4. Для освежения поверхностей, снятия с них различных загрязнений, пятен от рук, применяйте специальные составы для чистки мебели.
5. Сразу же протирайте изделие после его загрязнения, не оставляя его на длительное время, так как это может привести к образованию пятен и разводов.
6. Не допускайте воздействия на изделие кислот, щелочей и других активных веществ.
7. Периодически поджимайте винты крепления петель для избежания ослабления соединения с планками.

## Справочная информация

### 1. Установка эксцентриковой стяжки

При установке корпуса стяжки маркировочная стрелка должна указывать точно в направлении болта

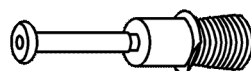
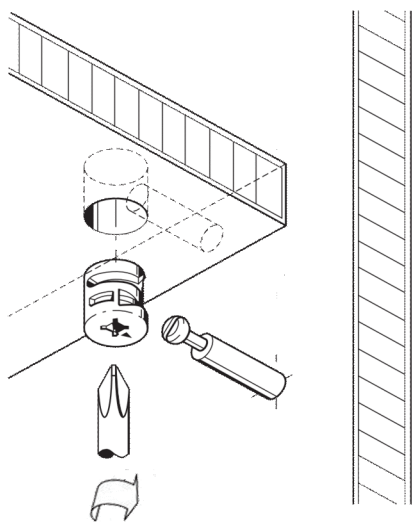

Болт к стяжке 15/18

Монтаж без инструмента, просто установить в отверстие. При необходимости извлечь из отверстия провернуть по часовой стрелке.

### 2. Установка стяжки Rafix

